

# COMРАСТА

## 1430PVH050P60-67x48

EAN 3700001796731

Поворотный ролик, кронштейн изготовлен из прессованной стали, блестящее оцинкованное пассивированное голубым покрытие, поворотная головка на однорядном подшипнике, ось приклепана, крепежная панель. Центр колеса из Полипропилена, литая резина, черная, подшипник скольжения, с защитными колпаками

# TENTE

BETTER MOBILITY. BETTER LIFE.



Picture may differ from original product

### Технические характеристики

Диаметр колеса	50 мм
Ширина колеса	21 мм
Размер панели	67 x 48 мм
Отверстия панели	55 x 30 мм
Отверстие панели	6 мм
Смещение	16 мм
Область поворота - Ø	82 мм
Общая высота	66 мм
Температура	- 20 / + 60 °C
Стандарт	EN 12528
Вес	0.143 кг
Радиус поворота	41 мм
Твердость протектора	твёрдость по Шору D 65
Допустимая динамическая нагрузка	40 кг
Допустимая статическая нагрузка	80 кг

### Structure & Mounting

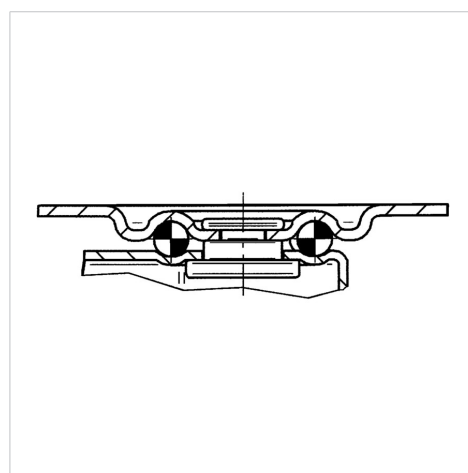

### Advantages at a glance

Качество качения	● ● ● ○ ○
Шум движения	● ● ● ○ ○
Трение	● ● ● ○ ○
Коррозионная стойкость	● ● ● ○ ○