

# AGILA

## 1470PAO100P50

EAN 4031582331523

Въртящо колело, Корпус от стоманена ламарина, поцинкована, хромирана, въртяща се планка с двоен сачмен лагер, закрепване на планка. Център на тялото от полипропилен, работна повърхнина от полиуретан, плъзгащ лагер

# TENTE

BETTER MOBILITY. BETTER LIFE.



Снимката може да се различава от оригиналния продукт

### Технически данни

Диаметър на колело	100 мм
Ширина на гумите	25 мм
Ширина на колелото	44 мм
Размер на планката	77 x 67 мм
Център на отвора на планката	61,5/56 x 51,5/46,5 мм
Отвор на планката	8,5 мм
Купол-Ø	41 мм
Издаване напред	28 мм
Интерференция на въртенето	156 мм
Конструктивна височина	125 мм
Температура	- 20 / + 60 °C
Стандарт	EN 12530
Тегло	0.309 кг
Кръгов радиус	78 мм
Твърдост на работната повърхнина	Твърдост по Шор D 40
Динамична товароносимост	70 кг
Статична товароносимост	140 кг

### Устройство и монтаж

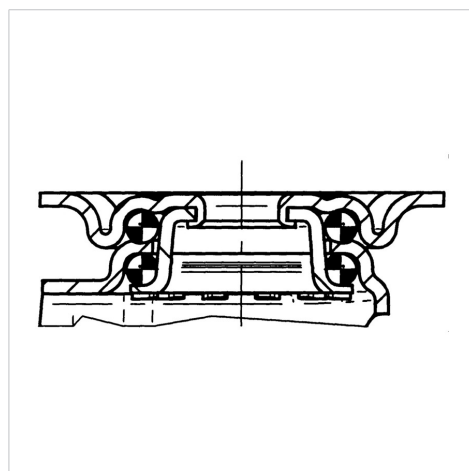

### Бляскави предимства

Съпротивление при завъртане	● ● ● ○ ○
Шум при движение	● ● ● ○ ○
Износване	● ● ● ● ○
Защита от ръжда	● ● ● ○ ○