

AGILA

1470PAO100P50

EAN 4031582331523

Поворотний ролик, корпус із штампованої сталі, покритий блискучим цинком, пофарбований блакитним кольором, шарнірна голівка двохрядного шарикопідшипника, кріплення пластини. Центр колеса із поліпропілену, протектор: поліуретан, простий підшипник ковзання

TENTE

BETTER MOBILITY. BETTER LIFE.



Picture may differ from original product

Технічні характеристики

Діаметр колеса	100 MM
Ширина колеса	25 MM
ширина ролика	44 MM
розмір пластини	77 x 67 MM
Центри отворів диску	61,5/56 x 51,5/46,5 MM
Отвір диску	8,5 MM
Купол діаметром	41 MM
зсув	28 MM
Зчеплення шарніру	156 MM
Загальна висота	125 MM
Температура	- 20 / + 60 °C
Стандарт	EN 12530
Вага	0.309 кг
радіус повороту	78 MM
Міцність покришки	Міцність за Шором D 40
Вантажопідйомність	70 кг
допустиме навантаження (статичне)	140 кг

Structure & Mounting

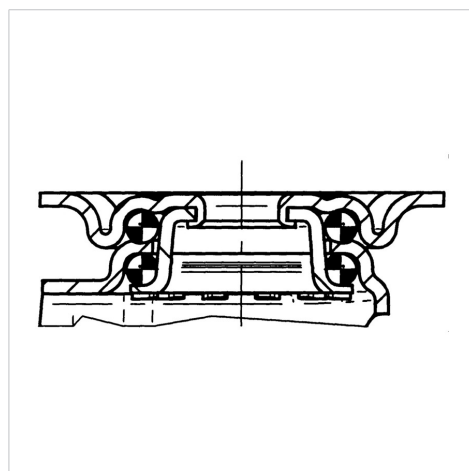

Advantages at a glance

Характеристики обертання	● ● ● ○ ○
Шум при переміщенні	● ● ● ○ ○
Тертя	● ● ● ● ○
Стійкий до корозії	● ● ● ○ ○