

AGILA

1475PAO050P30-11

EAN 4031582338485

带轮刹旋转脚轮, 压制钢制轮架, 电镀镀铬, 双滚珠轴承旋转头, 螺栓孔. 聚丙烯制轮心,
轮面:聚亚安酯,滑动轴承

TENTE

BETTER MOBILITY. BETTER LIFE.



Picture may differ from original product

技术数据

轮子直径	50 毫米
车轮宽度	19 毫米
脚轮宽度	44 毫米
中心孔	11 毫米
安装孔-直径	41 毫米
偏移量	25 毫米
旋转阻止	128 毫米
总高度	70 毫米
温度	- 20 / + 60 摄氏度
标准	EN 12530
重量	0.18 公斤
旋转半径	64 毫米
轮面硬度	支杆 D 40
动(力)载重量	40 公斤
静载重量	80 公斤

Structure & Mounting

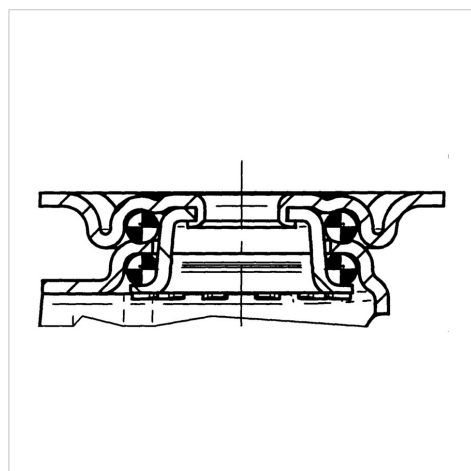

Advantages at a glance

滚动阻力	● ● ● ○ ○
运动噪音	● ● ● ○ ○
磨损	● ● ● ● ○
防锈	● ● ● ○ ○