

INTEGRAL

2040UAX200R05-32

EAN 4031582300154

Zestaw obrotowy, Część nośna widelca z blachy stalowej, ocynkowanej z pasywacją żółtą, precyzyjne łożysko kulkowe obrotnicy, obudowa widelca z tworzywa, trzpień mocujący. Piasta z poliamidu, bieżnia z poliuretanu, z osłonkami. Precyzyjne łożysko kulkowe, uszczelnnione.

TENTE

BETTER MOBILITY. BETTER LIFE.



Zdjęcie może różnić się od oryginalnego produktu.

Dane techniczne

Koło- \emptyset	200 mm
Szerokość koła	35 mm
Szerokość zestawu	70 mm
Trzpień- \emptyset	32 mm
Długość trzpienia	45 mm
Średnica główki widelca- \emptyset	70 mm
Wysięg	60 mm
Zasięg działania koła- \emptyset	320 mm
Wysokość zabudowy	229 mm
Zakres temperatury	- 25 / - 25 °C
Standard	EN 12531
Masa	1.67 kg
Promień działania koła	160 mm
Twardość bieżni	Shore D 59
Nośność dynamiczna	150 kg
Nośność statyczna	450 kg

Zalety

Łatwość toczenia	● ● ● ○ ○
Hałas związany z ruchem	● ● ● ○ ○
Ścieranie	● ● ● ● ○
Ochrona przed rdzą	● ● ● ○ ○

Wymiary

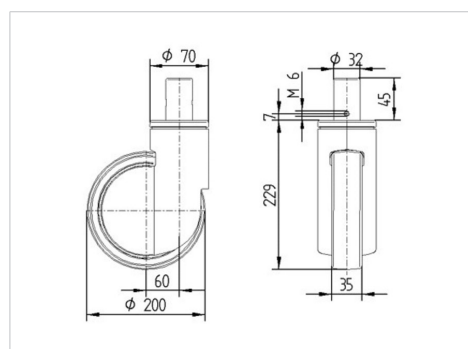

Mocowanie

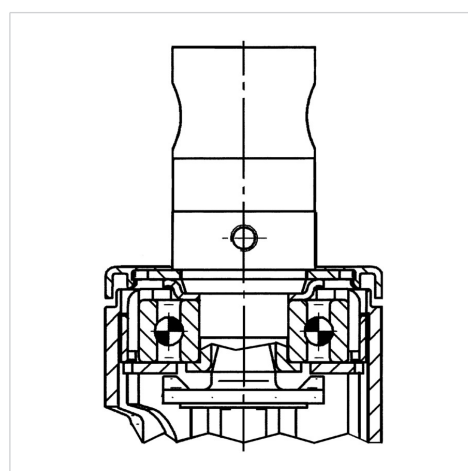

INTEGRAL

2040UAX200R05-32

EAN 4031582300154



BETTER MOBILITY. BETTER LIFE.

Mocowanie

