

INTEGRAL TWIN

2940UAP150R05-28

EAN 4031582302509

回転キャスター，フレーム：プレススチール、プレジジョンボールベアリング、樹脂カバー付き，固形プラグフィッティング，ホイールセンター：ポリアミド
 タイヤ：ポリウレタン、精密ボールベアリング
 手引き：T V S d によって認証された商品。

TENTE

BETTER MOBILITY. BETTER LIFE.



Picture may differ from original product

技術データ

ホイール径	150 mm
ホイール幅	15 mm
キャスターの幅	75 mm
ボルト直径	28 mm
ボルト長さ	45 mm
取付台座直径	70 mm
オフセット	45 mm
回転径	248 mm
取付高	175 mm
耐熱温度	- 25 / - 25 摂氏
規格	EN 12531
重さ	1,003 kg
回転半径	124 mm
タイヤの硬さ	shore D 42
耐荷重	150 kg
静荷重	450 kg

Advantages at a glance

回転抵抗	● ● ● ● ●
動作ノイズ	● ● ● ○ ○
摩擦	● ● ● ● ○
さび止め	● ● ● ○ ○

Dimensions

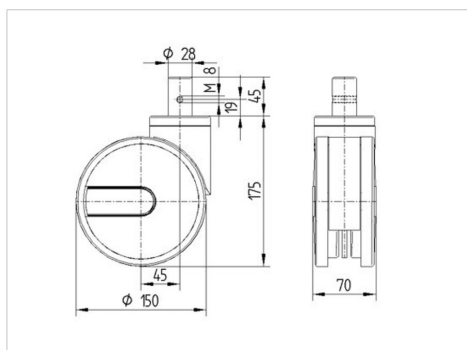

Structure & Mounting

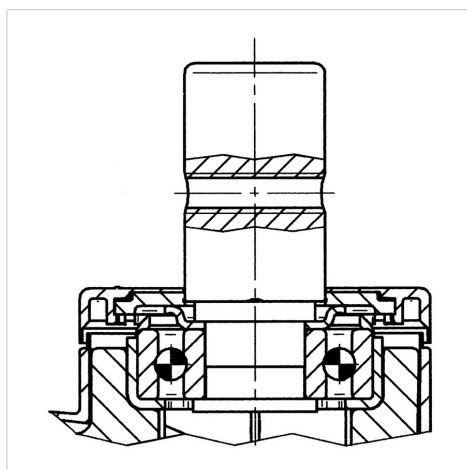

INTEGRAL TWIN

2940UAP150R05-28

EAN 4031582302509



BETTER MOBILITY. BETTER LIFE.

Structure & Mounting

