

AGILA TWIN

2970DIK050P30-11

EAN 4031582302646

회전 캐스터, 프레스 강으로 만든 하우징, 아연 크롬 도금, 이중 볼 베어링 스윙블 헤드, 너트가 있는 휠 축, 볼트 홀. 프레스 강으로 만든 휠 중심, 트레드: 솔리드 고무, 회색 논마킹, 쓰레드가드 사용, 원추형 볼 베어링



BETTER MOBILITY. BETTER LIFE.



Picture may differ from original product

기술 데이터

| | |
|--------|----------------|
| 휠 직경 | 50 mm |
| 휠 폭 | 19 mm |
| 캐스터 너비 | 53 mm |
| 센터 홀 | 11 mm |
| 몸-Ø | 53 mm |
| 오프셋 | 25 mm |
| 회전간섭 | 106 mm |
| 총 높이 | 69 mm |
| 온도 | - 20 / + 85 °C |
| 표준 | EN 12530 |
| 무게 | 0.311 kg |
| 회전 반경 | 53 mm |
| 트레드 경도 | Shore A 80 |
| 동하중 | 60 kg |
| 정지하중 | 120 kg |

Advantages at a glance

| | |
|-------|-----------|
| 롤 저항성 | ● ● ● ○ ○ |
| 이동 소음 | ● ● ● ○ ○ |
| 마찰 | ● ● ● ○ ○ |
| 부식 방지 | ● ● ● ○ ○ |

Dimensions

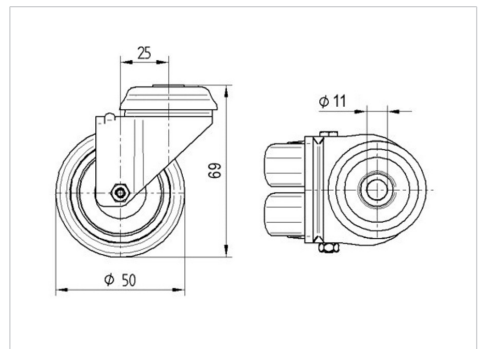

Structure & Mounting

