

# AGILA TWIN

## 2970DIK075P30-10

EAN 4031582302660

Въртящо колело, Корпус от стоманена ламарина, поцинкована, хромирана, въртящо се с двоен сачмен лагер, завинтена ос на колелото, Отвор за завинтване. Корпус на колелото от стоманена ламарина, работна повърхнина от гума, немаркираща, със защита от нишки, конусовиден сачмен лагер

**TENTE**

BETTER MOBILITY. BETTER LIFE.



Снимката може да се различава от оригиналния продукт

### Технически данни

Диаметър на колело	75 мм
Ширина на гумите	25 мм
Ширина на колелото	71 мм
Отвор в центъра	10,3 мм
Купол-Ø	65 мм
Издаване напред	31.4 мм
Интерференция на въртенето	145 мм
Конструктивна височина	99 мм
Температура	- 20 / + 85 °С
Стандарт	EN 12530
Тегло	0.755 кг
Кръгов радиус	72.5 мм
Твърдост на работната повърхнина	Твърдост по Шор А 80
Динамична товароносимост	100 кг
Статична товароносимост	200 кг

### Бляскави предимства

Съпротивление при завъртане	● ● ● ○ ○
Шум при движение	● ● ● ○ ○
Износване	● ● ● ○ ○
Защита от ръжда	● ● ● ○ ○

### Размери

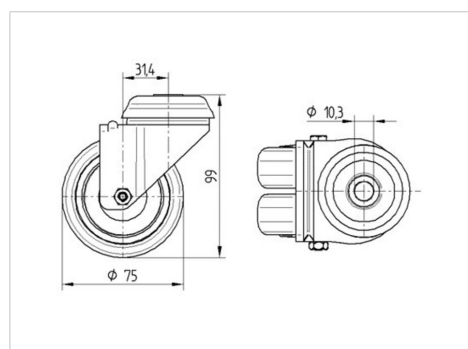

### Устройство и монтаж

