

AGILA TWIN

2970UAK050P30-11

EAN 4031582302745

Zwenkwiel, vork van geperst staal, verzinkt, dubbele kogeldraaikrans in de zwenkkop, wielas geschroefd, boutgat. Wielkern van polyamide met loopvlak van gespoten polyurethaan, wielnaaf op konuskogellager, voorzien van afdekkappen



BETTER MOBILITY. BETTER LIFE.



Foto kan afwijken van het originele product

Technische gegevens

Wieldiameter	50 mm
Wielbreedte	20 mm
Wielbreedte	53 mm
Centraal gat	11 mm
DOM-Ø	53 mm
Uitlading	25 mm
Uitzwenking - Ø	106 mm
Bouwhoogte	69 mm
Temperatuur	- 25 / - 25 °C
Standaard	EN 12530
Eigen gewicht	0.272 kg
Zwenkradius	53 mm
Hardheid van de band	Shore D 42
Dyn. draagvermogen	70 kg
Statisch draagvermogen	140 kg

Kenmerken

Rolweerstand	● ● ● ○ ○
Verplaatsingsgeluid	● ● ● ○ ○
Strepen	● ● ● ● ○
Roest bescherming	● ● ● ○ ○

Afmetingen

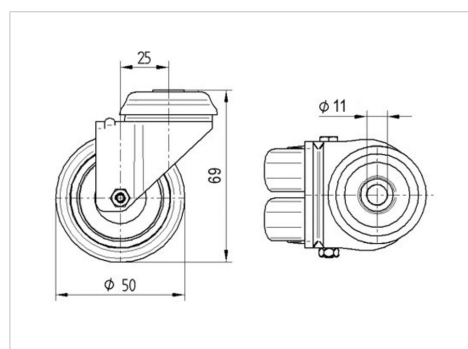

Structuur en montage

