

AGILA TWIN

2970UAK050P30-11

EAN 4031582302745

Поворотный ролик, кронштейн из прессованной стали, блестящее оцинкованное пассивированное голубым покрытие, двойной шарикоподшипник в поворотном узле, ось колеса на болту, отверстие под болт. Центр колеса из Полиамида, Протектор: Полиуретан, с защитными колпаками, конусный шарикоподшипник

TENTE

BETTER MOBILITY. BETTER LIFE.



Picture may differ from original product

Технические характеристики

Диаметр колеса	50 мм
Ширина колеса	20 мм
Ширина ролика	53 мм
Центр.отверстие	11 мм
Диаметр шейки - Ø	53 мм
Смещение	25 мм
Область поворота - Ø	106 мм
Общая высота	69 мм
Температура	- 25 / - 25 °C
Стандарт	EN 12530
Вес	0.272 кг
Радиус поворота	53 мм
Твердость протектора	твердость по Шору D 42
Допустимая динамическая нагрузка	70 кг
Допустимая статическая нагрузка	140 кг

Advantages at a glance

Качество качения	● ● ● ○ ○
Шум движения	● ● ● ○ ○
Трение	● ● ● ● ○
Коррозионная стойкость	● ● ● ○ ○

Dimensions

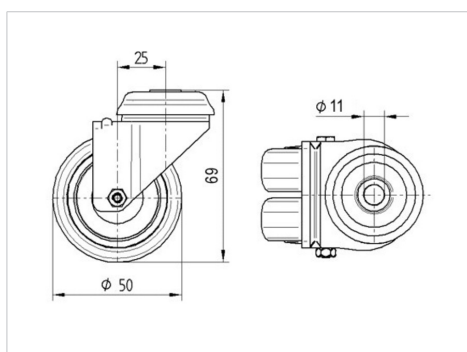

Structure & Mounting

