

# AGILA TWIN

## 2970UAK050P30-11

EAN 4031582302745

Поворотний ролик, корпус із штампованої сталі, покритий блискучим цинком, пофарбований блакитним кольором, шарнірна голівка двохрядного шарикопідшипника, вісь колеса із гайкою, Отвір для болту. Центр колеса із поліаміду, протектор: поліуретан, із нарізними пристроями захисту, конічний шарикопідшипник

**TENTE**

BETTER MOBILITY. BETTER LIFE.



Picture may differ from original product

### Технічні характеристики

Діаметр колеса	50 MM
Ширина колеса	20 MM
ширина ролика	53 MM
Центровий отвір	11 MM
Купол діаметром	53 MM
зсув	25 MM
Зчеплення шарніру	106 MM
Загальна висота	69 MM
Температура	- 25 / - 25 °C
Стандарт	EN 12530
Вага	0.272 кг
радіус повороту	53 MM
Міцність покриття	Міцність за Шором D 42
Вантажопідйомність	70 кг
допустиме навантаження (статичне)	140 кг

### Advantages at a glance

Характеристики обертання	● ● ● ○ ○
Шум при переміщенні	● ● ● ○ ○
Тертя	● ● ● ● ○
Стійкий до корозії	● ● ● ○ ○

### Dimensions

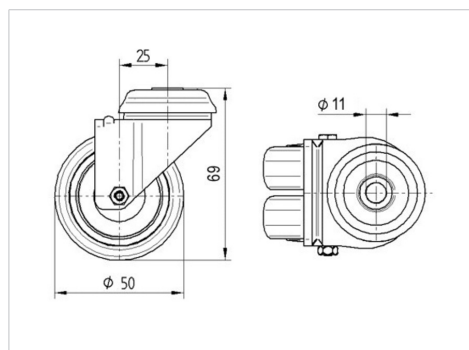

### Structure & Mounting

