

# AGILA TWIN

2970UAK050P40

EAN 4031582302752

Zwenkwiel, vork van geperst staal, verzinkt, dubbele kogeldraaikrans in de zwenkkop, wielas geschroefd, plaatbevestiging. Wielkern van polyamide met loopvlak van gespoten polyurethaan, wielnaaf op konuskogellager, voorzien van afdekkappen



BETTER MOBILITY. BETTER LIFE.



Foto kan afwijken van het originele product

## Technische gegevens

|                        |                  |
|------------------------|------------------|
| Wieldiameter           | 50 mm            |
| Wielbreedte            | 20 mm            |
| Wielbreedte            | 53 mm            |
| Plaatafmeting          | 60 x 60 mm       |
| Boutgatafstand         | 48/38 x 48/38 mm |
| Bevestigingsgat        | 6,3 mm           |
| DOM-Ø                  | 53 mm            |
| Uitlading              | 25 mm            |
| Uitzwenking - Ø        | 106 mm           |
| Bouwhoogte             | 69 mm            |
| Temperatuur            | - 25 / - 25 °C   |
| Standaard              | EN 12530         |
| Eigen gewicht          | 0.305 kg         |
| Zwenkradius            | 53 mm            |
| Hardheid van de band   | Shore D 42       |
| Dyn. draagvermogen     | 70 kg            |
| Statisch draagvermogen | 140 kg           |

## Kenmerken

|                     |           |
|---------------------|-----------|
| Rolweerstand        | ● ● ● ○ ○ |
| Verplaatsingsgeluid | ● ● ● ○ ○ |
| Strepen             | ● ● ● ● ○ |
| Roest bescherming   | ● ● ● ○ ○ |

## Afmetingen

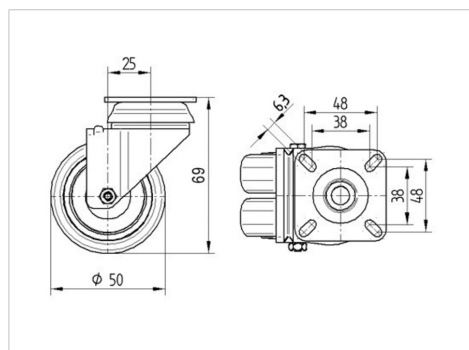

## Structuur en montage

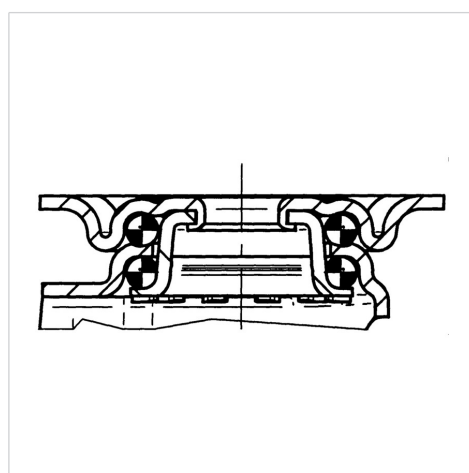

# AGILA TWIN

2970UAK050P40

EAN 4031582302752



BETTER MOBILITY. BETTER LIFE.

## Structuur en montage

