

AGILA TWIN

2970U00050P30-11

EAN 4031582302769

Lenkrolle, Gehäuse aus Stahlblech, glanzverzinkt, blaupassiviert, Schwenklager mit zweifachem Kugelkranz, Radachse verschraubt, Anschraubloch. Radkörper aus Polyamid, Gleitlager



BETTER MOBILITY. BETTER LIFE.



Abbildung kann vom Original abweichen

Technische Daten

Rad-Ø	50 mm
Radbreite	20 mm
Rollenbreite	53 mm
Rückenloch	11 mm
Dom-Ø	53 mm
Ausladung	25 mm
Störkreis-Ø	106 mm
Bauhöhe	69 mm
Temperaturbereich	- 25 / - 25 °C
Norm	EN 12530
Eigengewicht	0.184 kg
Störkreisradius	53 mm
Härte der Lauffläche	Shore D 75
Tragfähigkeit	70 kg
Tragfähigkeit (statisch)	140 kg

Vorteile im Überblick

Laufverhalten	● ● ● ○ ○
Fahrgeräusch	● ● ● ○ ○
Verschleißbeständigkeit	● ● ● ● ●
Korrosionsbeständigkeit	● ● ● ○ ○

Abmessungen

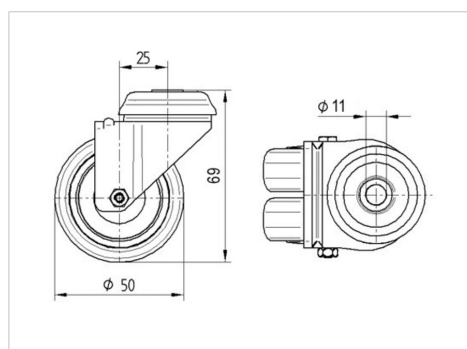

Aufbau & Befestigung

