

# AGILA TWIN

## 2970UOO050P30-11

EAN 4031582302769

Roulette pivotante, Chape en acier embouti, Finition zinguée, Pivot sur double chemin de billes, Axe de roue boulonné, Trou central. Corps de roue polyamide, moyeu lisse

# TENTE

BETTER MOBILITY. BETTER LIFE.



L'image peut différer du produit original

### Données techniques

Diamètre de roue	50 mm
Largeur de roue	20 mm
Largeur de la roulette	53 mm
Trou central	11 mm
Diamètre du dôme	53 mm
Déport	25 mm
Diamètre d'encombrement	106 mm
Hauteur	69 mm
Résistance à la température	- 25 / - 25 °C
Norme	EN 12530
Poids	0.184 kg
Rayon d'encombrement	53 mm
Dureté du bandage	Shore D 75
Capacité de charge dynamique	70 kg
Capacité de charge statique	140 kg

### Propriétés

Résistance au roulement	● ● ● ○ ○
Bruit du mouvement	● ● ● ○ ○
Usure	● ● ● ● ●
Résistance à l'oxydation	● ● ● ○ ○

### Dimensions

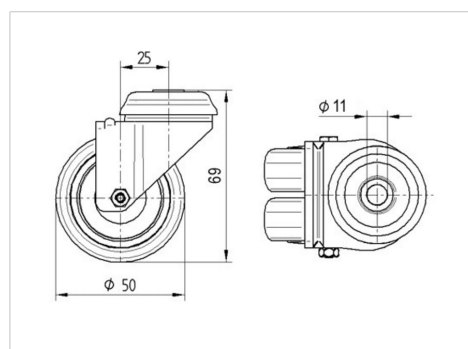

### Construction et montage

