

AGILA TWIN

2975DIK050P30-11

EAN 4031582302783

Zwenkwiel met enkele wielrem, vork van geperst staal, verzinkt, dubbele kogeldraaikrans in de zwenkkop, wielas geschroefd, boutgat. Wielkern van geperst staalplaat, met grijze niet-strepende rubberband, wielnaaf op konuskogellager, met afdekkappen



BETTER MOBILITY. BETTER LIFE.



Foto kan afwijken van het originele product

Technische gegevens

| | |
|------------------------|----------------|
| Wieldiameter | 50 mm |
| Wielbreedte | 19 mm |
| Wielbreedte | 57 mm |
| Centraal gat | 11 mm |
| DOM-Ø | 53 mm |
| Uitlading | 25 mm |
| Uitzwenking - Ø | 155 mm |
| Bouwhoogte | 69 mm |
| Temperatuur | - 20 / + 85 °C |
| Standaard | EN 12530 |
| Eigen gewicht | 0.362 kg |
| Zwenkradius | 77 mm |
| Hardheid van de band | Shore A 80 |
| Dyn. draagvermogen | 60 kg |
| Statisch draagvermogen | 120 kg |

Kenmerken

| | |
|---------------------|-----------|
| Rolweerstand | ● ● ● ○ ○ |
| Verplaatsingsgeluid | ● ● ● ○ ○ |
| Strepen | ● ● ● ○ ○ |
| Roest bescherming | ● ● ● ○ ○ |

Afmetingen

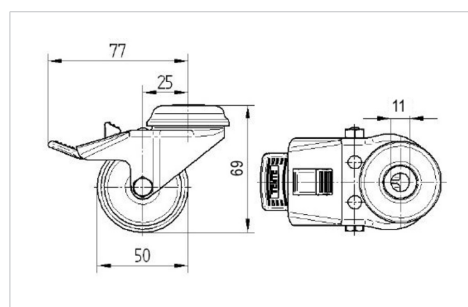

Structuur en montage

