

AGILA TWIN

2975UAK050P30-11

EAN 4031582302820

Въртящо колело с фиксатор на колелото, Корпус от стоманена ламарина, поцинкована, хромирана, въртящо се с двоен сачмен лагер, завинтена ос на колелото, Отвор за завинтване. Тяло на колело от полиамид, работна повърхнина от полиуретан, със защита от нишки, конусовиден сачмен лагер

TENTE

BETTER MOBILITY. BETTER LIFE.



Снимката може да се различава от оригиналния продукт

Технически данни

Диаметър на колело	50 мм
Ширина на гумите	20 мм
Ширина на колелото	57 мм
Отвор в центъра	11 мм
Купол-Ø	53 мм
Издаване напред	25 мм
Интерференция на въртенето	155 мм
Конструктивна височина	69 мм
Температура	- 25 / - 25 °C
Стандарт	EN 12530
Тегло	0.324 кг
Кръгов радиус	77 мм
Твърдост на работната повърхнина	Твърдост по Шор D 42
Динамична товароносимост	70 кг
Статична товароносимост	140 кг

Бляскави предимства

Съпротивление при завъртане	● ● ● ○ ○
Шум при движение	● ● ● ○ ○
Износване	● ● ● ● ○
Защита от ръжда	● ● ● ○ ○

Размери

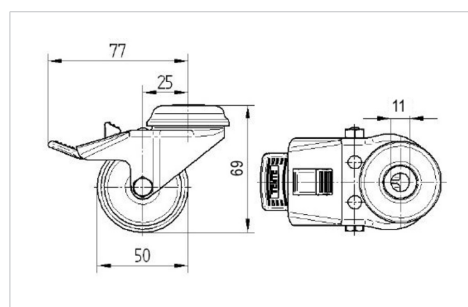

Устройство и монтаж

