

# AGILA TWIN

2975UAK050P30-11

EAN 4031582302820

Zwenkwiel met enkele wielrem, vork van geperst staal, verzinkt, dubbele kogeldraaikrans in de zwenkkop, wielas geschroefd, boutgat. Wielkern van polyamide met loopvlak van gespoten polyurethaan, wielnaaf op konuskogellager, voorzien van afdekkappen



BETTER MOBILITY. BETTER LIFE.



Foto kan afwijken van het originele product

## Technische gegevens

|                        |                |
|------------------------|----------------|
| Wieldiameter           | 50 mm          |
| Wielbreedte            | 20 mm          |
| Wielbreedte            | 57 mm          |
| Centraal gat           | 11 mm          |
| DOM-Ø                  | 53 mm          |
| Uitlading              | 25 mm          |
| Uitzwenking - Ø        | 155 mm         |
| Bouwhoogte             | 69 mm          |
| Temperatuur            | - 25 / - 25 °C |
| Standaard              | EN 12530       |
| Eigen gewicht          | 0.324 kg       |
| Zwenkradius            | 77 mm          |
| Hardheid van de band   | Shore D 42     |
| Dyn. draagvermogen     | 70 kg          |
| Statisch draagvermogen | 140 kg         |

## Kenmerken

|                     |           |
|---------------------|-----------|
| Rolweerstand        | ● ● ● ○ ○ |
| Verplaatsingsgeluid | ● ● ● ○ ○ |
| Strepen             | ● ● ● ● ○ |
| Roest bescherming   | ● ● ● ○ ○ |

## Afmetingen

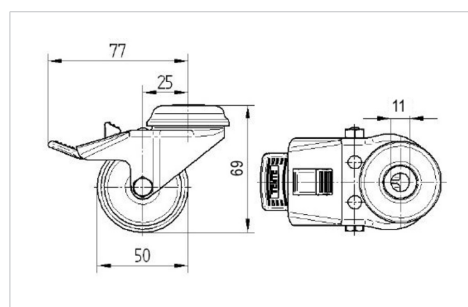

## Structuur en montage

