

AGILA TWIN

2975U00050P30-11

EAN 4031582302844

Въртящо колело с фиксатор на колелото, Корпус от стоманена ламарина, поцинкована, хромирана, въртящо се с двоен сачмен лагер, завинтена ос на колелото, Отвор за завинтване. Корпус на колелото от полиамид, плъзгащ лагер

TENTE

BETTER MOBILITY. BETTER LIFE.



Снимката може да се различава от оригиналния продукт

Технически данни

| | |
|----------------------------------|----------------------|
| Диаметър на колело | 50 мм |
| Ширина на гумите | 20 мм |
| Ширина на колелото | 57 мм |
| Отвор в центъра | 11 мм |
| Купол-Ø | 53 мм |
| Издаване напред | 25 мм |
| Интерференция на въртенето | 155 мм |
| Конструктивна височина | 69 мм |
| Температура | - 25 / - 25 °C |
| Стандарт | EN 12530 |
| Тегло | 0.235 кг |
| Кръгов радиус | 77 мм |
| Твърдост на работната повърхнина | Твърдост по Шор D 75 |
| Динамична товароносимост | 70 кг |
| Статична товароносимост | 140 кг |

Бляскави предимства

| | |
|-----------------------------|-----------|
| Съпротивление при завъртане | ● ● ● ○ ○ |
| Шум при движение | ● ● ● ○ ○ |
| Износване | ● ● ● ● ● |
| Защита от ръжда | ● ● ● ○ ○ |

Размери

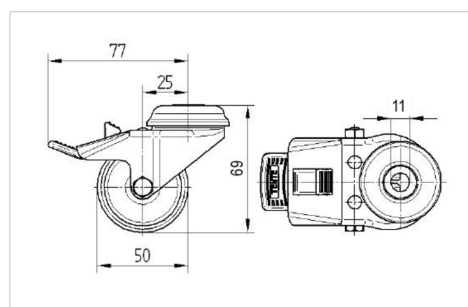

Устройство и монтаж

