

# AGILA TWIN

2975U00050P30-11

EAN 4031582302844

Поворотный ролик с колесным тормозом, кронштейн из прессованной стали, блестящее оцинкованное пассивированное голубым покрытие, двойной шарикоподшипник в поворотном узле, ось колеса на болту, отверстие под болт. Центр колеса из Полиамида, подшипник скольжения

**TENTE**

BETTER MOBILITY. BETTER LIFE.



Picture may differ from original product

## Технические характеристики

Диаметр колеса	50 мм
Ширина колеса	20 мм
Ширина ролика	57 мм
Центр.отверстие	11 мм
Диаметр шейки - Ø	53 мм
Смещение	25 мм
Область поворота - Ø	155 мм
Общая высота	69 мм
Температура	- 25 / - 25 °C
Стандарт	EN 12530
Вес	0.235 кг
Радиус поворота	77 мм
Твердость протектора	твердость по Шору D 75
Допустимая динамическая нагрузка	70 кг
Допустимая статическая нагрузка	140 кг

## Advantages at a glance

Качество качения	● ● ● ○ ○
Шум движения	● ● ● ○ ○
Трение	● ● ● ● ●
Коррозионная стойкость	● ● ● ○ ○

## Dimensions

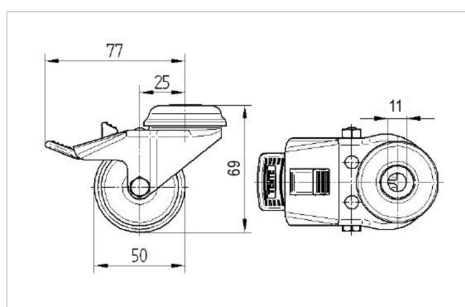

## Structure & Mounting

