

AGILA TWIN

2976PJH075P54

EAN 4031582302875

중앙잠금장치(회전,토탈), 프레스 강으로 만든 하우징, 아연 크롬 도금, 이중 볼 베어링 스위블 헤드, 너트가 있는 휠 축, 스테인레스 스틸 볼, 플레이트. 폴리프로필렌으로 만든 휠 중심, 트레드: TENTEprene(열가소성 고무), 회색 논마킹, 쓰레드가드 사용, 평면 베어링



BETTER MOBILITY. BETTER LIFE.



Picture may differ from original product

기술 데이터

휠 직경	75 mm
휠 폭	25 mm
캐스터 너비	71 mm
플레이트 크기	70 x 55 mm
플레이트 홀 센터	57/51 x 41 mm
플레이트 홀	5,5 mm
덤-Ø	65 mm
오프셋	28 mm
회전간섭	131 mm
총 높이	103 mm
온도	- 20 / + 60 °C
표준	EN 12530
무게	0.58 kg
회전 반경	65.5 mm
트레드 경도	Shore A 87
동하중	100 kg
정지하중	200 kg

Advantages at a glance

롤 저항성	● ● ● ○ ○
이동 소음	● ● ● ○ ○
마찰	● ● ● ○ ○
부식 방지	● ● ● ○ ○

Dimensions

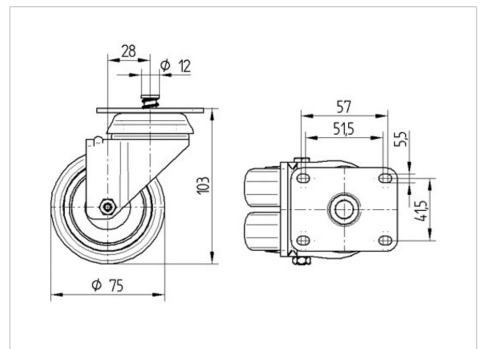

Structure & Mounting

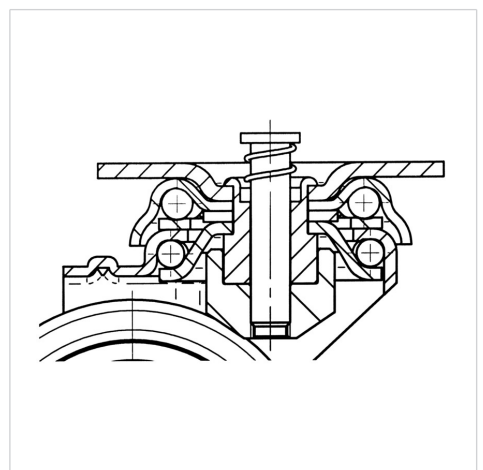

AGILA TWIN

2976PJH075P54

EAN 4031582302875



BETTER MOBILITY. BETTER LIFE.

Structure & Mounting

