

ALPHA

3471PXU200P63

EAN 4031582382167

Drejeligt hjul med retningsbremse, Gaffel fremstillet af presset stål, forzinket, blåpassiveret, drejekrans med dobbelt kuglekrans, hjulaksel med møtrik, Drejekrans med støvtætning, befæstigelsesplade. Hjulfælg: Polypropylen, Hjulbane: Massiv sort gummi, kunststof glideleje Dette hjul opfylder bestemmelserne for mobile renovationscontainere i henhold til DIN EN 840-5 og RAL-GZ 951/1 (SKZ-certifikat nr. 116/03).

Henvisning:

Dette hjul kan udstyres med retningsbremse. Denne skal dog bestilles separat.



BETTER MOBILITY. BETTER LIFE.



Illustrationen kan afvige fra originalen

Tekniske data

Hjul-Ø	200 mm
Hjulbredde	50 mm
Plademål	137 x 105 mm
Hulafstand	105 x 80/75 mm
Pladehul-Ø	11 mm
Udladning	55 mm
Udfaldsdiameter	310 mm
Byggehøjde	240 mm
Temperaturinterval	- 20 / + 60 °C
Standard	EN 12532
Vægt	2.518 kg
Hjulbane hårdhed	Shore A 85
Belastning (dynamisk)	205 kg
Belastning (statisk)	410 kg

Egenskaber/fordele

Rullemodstand	● ● ● ○ ○
Kørselsstøj	● ● ● ○ ○
Slid	● ● ○ ○ ○
Rustbeskyttelse	● ● ● ○ ○

Dimensioner

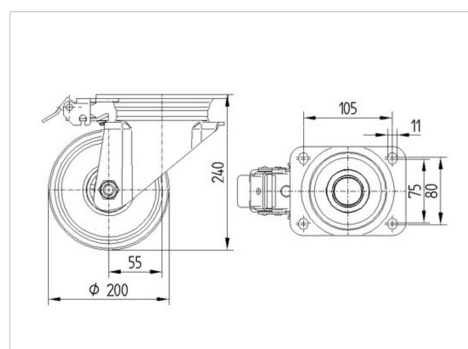

Struktur og montering

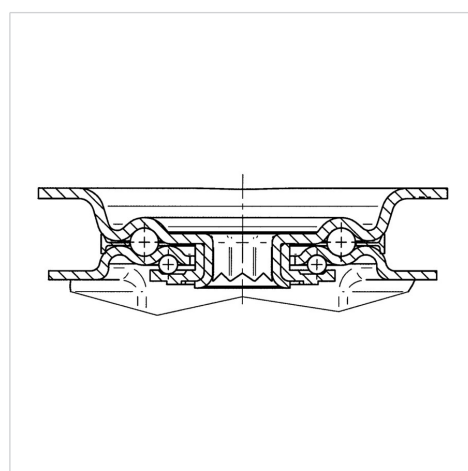

ALPHA

3471PXU200P63

EAN 4031582382167



BETTER MOBILITY. BETTER LIFE.

Struktur og montering

