

ALPHA

3476PXU200P69 L0-11

EAN 4031582304992

Le système de blocage est activé par une came via une pédale. Le système de blocage se replace automatiquement en position de base. L'axe de la came est parallèle au sens de la marche, SW 11mm Roulette pivotante avec blocage centralisé, Chape en acier embouti, Finition zinguée, Pivot sur double chemin de billes, Axe de roue boulonné, Joint de protection du pivot, Fixation à platine avec blocage central intégré. Corps de roue polypropylène, Bandage: caoutchouc semi-élastique noir, moyeu lisse

Renseignement: Le système de blocage est indépendant, si bien que la pédale revient toujours dans la même position. Possibilité d'adapter un blocage central grâce à une barre de liaison.

TENTE

BETTER MOBILITY. BETTER LIFE.



L'image peut différer du produit original

Données techniques

Diamètre de roue	200 mm
Largeur de roue	50 mm
Dimension de platine	137 x 105 mm
Distance entre axe	105 x 80/75 mm
Diamètre des trous	11 mm
Déport	55 mm
Diamètre d'encombrement	310 mm
Hauteur	240 mm
Résistance à la température	- 20 / + 60 °C
Norme	EN 12532
Poids	2.709 kg
Rayon d'encombrement	155 mm
Dureté du bandage	Shore A 85
Capacité de charge dynamique	205 kg
Capacité de charge statique	410 kg

Propriétés

Résistance au roulement	● ● ● ○ ○
Bruit du mouvement	● ● ● ○ ○
Usure	● ● ○ ○ ○
Résistance à l'oxydation	● ● ● ○ ○

Dimensions

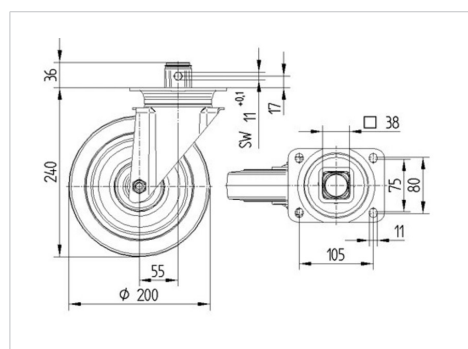

Construction et montage

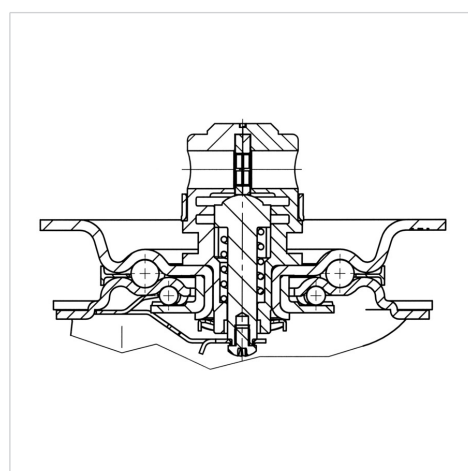

ALPHA

3476PXU200P69 L0-11

EAN 4031582304992



BETTER MOBILITY. BETTER LIFE.

Construction et montage

