

ALPHA

3476PXU200P69 L0-11

EAN 4031582304992

Hamulec jest aktywowany poprzez krzywkę za pomocą dźwigni. Dźwignia wraca automatycznie do pozycji wyjściowej. Otwór krzywki równoległy do dłuższego boku płytki, SW 11 mm Zestaw kołowy skrętny z hamulcem centralnym, Obudowa wykonana z tłoczonej blachy stalowej, ocynkowana i wypolerowana, pasywowana na niebiesko, dwurzędowe łożysko kulkowe obrotnicy, oś koła skręcana śrubą, osłona łożyska obrotnicy, płytka mocująca ze zintegrowanym hamulcem centralnym. Piasta polipropylenowa, bieżnia z pełnej, czarnej gumy. Łożysko ślizgowe z tworzywa sztucznego.

Wskazówka: Działanie hamulca jest niezależnie od obrotu widelca, przez co dźwignia hamulca pozostaje zawsze po tej samej stronie. Po połączeniu zestawów, możliwe zastosowanie hamulca centralnego.

TENTE

BETTER MOBILITY. BETTER LIFE.



Zdjęcie może różnić się od oryginalnego produktu.

Dane techniczne

Koło-Ø	200 mm
Szerokość koła	50 mm
Wymiary płytki	137 x 105 mm
Rozstaw otworów płytki	105 x 80/75 mm
Otwór płytki	11 mm
Wysięg	55 mm
Zasięg działania koła-Ø	310 mm
Wysokość zabudowy	240 mm
Zakres temperatury	- 20 / + 60 °C
Standard	EN 12532
Masa	2.709 kg
Promień działania koła	155 mm
Twardość bieżni	Shore A 85
Nośność dynamiczna	205 kg
Nośność statyczna	410 kg

Zalety

Łatwość toczenia	● ● ● ○ ○
Hałas związany z ruchem	● ● ● ○ ○
Ścieranie	● ● ○ ○ ○
Ochrona przed rdzą	● ● ● ○ ○

Wymiary

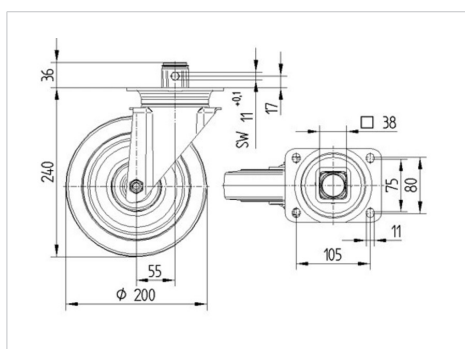

Mocowanie

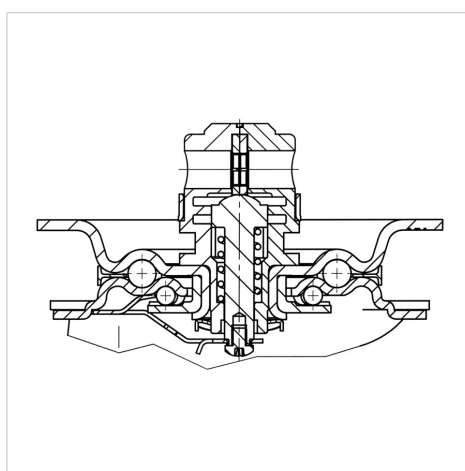

ALPHA

3476PXU200P69 L0-11

EAN 4031582304992



BETTER MOBILITY. BETTER LIFE.

Mocowanie

