

INTEGRAL TWIN

3940UAP150R05-32

EAN 4031582355062

Поворотний ролик, рама із штампованої сталі, прецизійний шарикопідшипник в шарнірній голівці, корпус із синтетичною кришкою, кріплення для твердого стопора. Центр колеса із поліаміду, протектор: поліуретан, прецизійний шарикопідшипник

TENTE

BETTER MOBILITY. BETTER LIFE.



Picture may differ from original product

Технічні характеристики

Діаметр колеса	150 MM
Ширина колеса	15 MM
ширина ролика	74.5 MM
Діаметр болта	32 MM
довжина гвинта	45 MM
зсув	45 MM
Зчеплення шарніру	240 MM
Загальна висота	193 MM
Температура	- 30 / + 80 °C
Стандарт	EN 12531 (load capacity)
радіус повороту	120 MM
Міцність покриття	Міцність за Шором D 40
Вантажопідйомність	250 кг
допустиме навантаження (статичне)	750 кг

Structure & Mounting

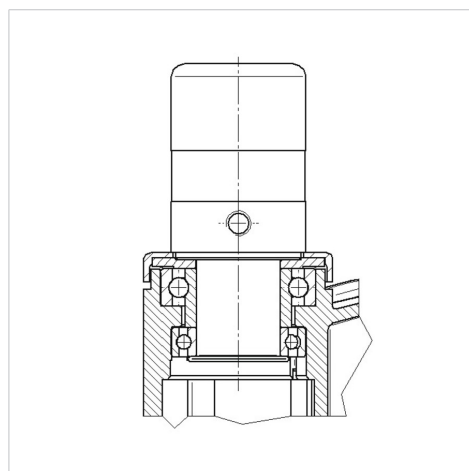

Advantages at a glance

Характеристики обертання	● ● ● ○ ○
Шум при переміщенні	● ● ● ○ ○
Тертя	● ● ● ● ○
Стійкий до корозії	● ● ● ○ ○