

5327PJX125P51 INOX

EAN 4031582367447

Zwenkwiel met dubbele rem, vork en wiel van hoogwaardig synthetisch materiaal, met geïntegreerde afdekkappen, alle metalen delen van RVS, plaatbevestiging. Wielkern van polypropyleen met grijze niet-strepende TENTEprene thermoplastische rubberband, wielnaaf op afgedicht precisiekogellager, met afdekkappen

Tip: De wielen zijn vanaf 100 stuks ook met grijs rempedaal leverbaar.

TENTE

BETTER MOBILITY. BETTER LIFE.



Foto kan afwijken van het originele product

Technische gegevens

Wieldiameter	125 mm
Wielbreedte	32 mm
Plaatafmeting	95 x 70 mm
Boutgatafstand	75 x 50 mm
Bevestigingsgat	11 mm
Uitlading	38 mm
Uitzwenking - Ø	259 mm
Bouwhoogte	166 mm
Temperatuur	- 10 / + 40 °C
Standaard	EN 12530
Eigen gewicht	0.719 kg
Hardheid van de band	Shore A 87
Dyn. draagvermogen	100 kg
Statisch draagvermogen	200 kg

Kenmerken

Rolweerstand	● ● ● ○ ○
Verplaatsingsgeluid	● ● ● ● ○
Strepen	● ● ● ○ ○
Roest bescherming	● ● ● ● ●

Afmetingen

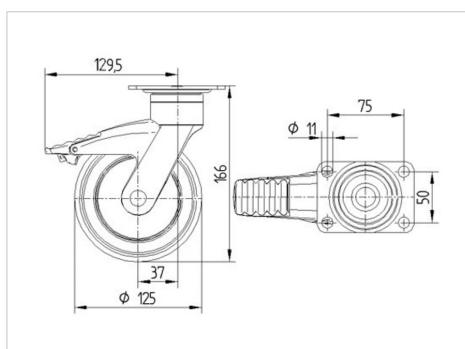

Structuur en montage

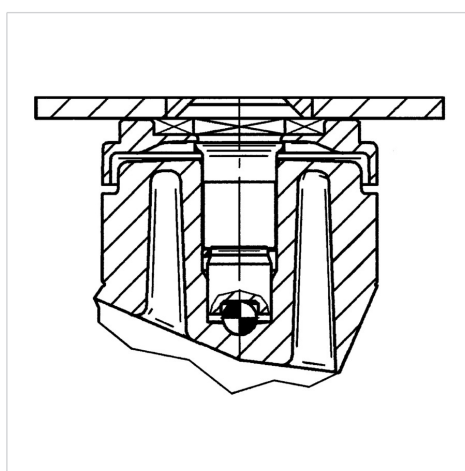



BETTER MOBILITY. BETTER LIFE.

5327PJX125P51 INOX

EAN 4031582367447

Structuur en montage

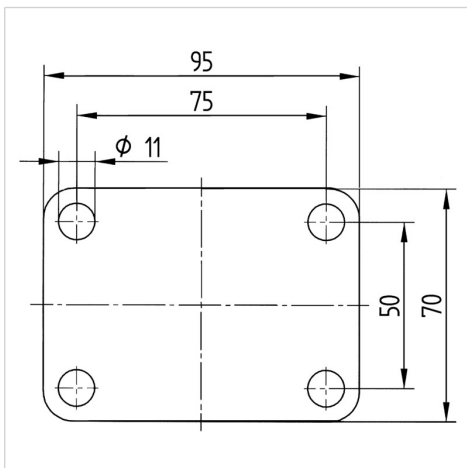

product
design award
winner