

5328PJX125P51 INOX

EAN 4031582310269

固定脚轮, 高规格合成材料制前叉和轮子, 配有整体式轮盖, 所有金属零件都由不锈钢制造, 托板安装装置.

聚丙烯制轮心,

轮面:TENTEpren(热塑橡胶), 灰色无压痕, 配有轮盖, 精密滚珠轴承, 密封



Picture may differ from original product

技术数据

轮子直径	125 毫米
车轮宽度	32 毫米
脚轮宽度	52 毫米
托板尺寸	95 x 70 毫米
托板孔中心	75 x 50 毫米
托板孔	11 毫米
安装孔-直径	52 毫米
总高度	166 毫米
温度	- 10 / + 40 摄氏度
标准	EN 12530
重量	0.696 公斤
轮面硬度	支杆 A 87
动(力)载重量	100 公斤
静载重量	200 公斤

Dimensions

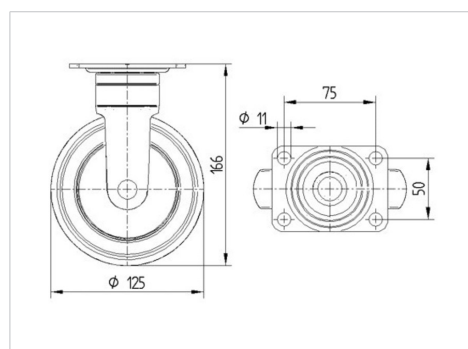

Advantages at a glance

滚动阻力	● ● ● ○ ○
运动噪音	● ● ● ● ○
磨损	● ● ● ○ ○
防锈	● ● ● ● ●



BETTER MOBILITY. BETTER LIFE.

5328PJX125P51 INOX

EAN 4031582310269

Structure & Mounting

