

## ALPHA

8470UFX100P30-13

EAN 4031582312607

回転キャスター、フレーム：ステンレス、  
 回転ヘッド：ダブルボールレース ナット付ホイール軸  
 ，ボルト穴、ホイールセンター：ポリアミド  
 タイヤ：ゴムタイヤ、ノーマーキング加工、小型スレッドカバー  
 付、精密ボールベアリングシール付

TENTE

BETTER MOBILITY. BETTER LIFE.



Picture may differ from original product

## 技術データ

|         |                |
|---------|----------------|
| ホイール径   | 100 mm         |
| ホイール幅   | 34 mm          |
| キャスターの幅 | 75 mm          |
| ピンの穴径   | 13 mm          |
| 取付台座直径  | 75 mm          |
| オフセット   | 41 mm          |
| 回転径     | 182 mm         |
| 取付高     | 128 mm         |
| 耐熱温度    | - 20 / + 80 摂氏 |
| 規格      | EN 12532       |
| 重さ      | 0.764 kg       |
| 回転半径    | 91 mm          |
| タイヤの硬さ  | shore A 63     |
| 耐荷重     | 160 kg         |
| 静荷重     | 320 kg         |

## Advantages at a glance

|       |   |   |   |   |   |
|-------|---|---|---|---|---|
| 回転抵抗  | ● | ● | ● | ○ | ○ |
| 動作ノイズ | ● | ● | ● | ● | ● |
| 摩擦    | ● | ● | ● | ○ | ○ |
| さび止め  | ● | ● | ● | ● | ● |

## Dimensions

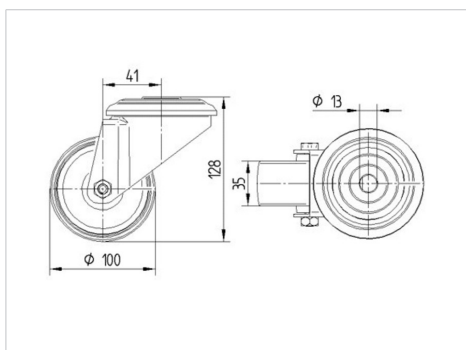

## Structure &amp; Mounting

