

KAPPA

9681IEP160P63

EAN 4031582315530

Drejeligt hjul med retningsbremse, Gaffel og montageplade af stålsvejst konstruktion, zink-kromatiseret, drejekrans med dobbelt, hård, lukket kuglekrans, bolt i drejekrans nittet og sikret, smørenippel, hjul boltet i gaffel, befæstigelsesplade. Hjulfælg: Aluminium, Hjulbane: Elastisk sort gummi, vulkaniseret, DIN-kugleleje



BETTER MOBILITY. BETTER LIFE.



Illustrationen kan afvige fra originalen

Tekniske data

| | |
|-----------------------|----------------|
| Hjul-Ø | 160 mm |
| Hjulbredde | 50 mm |
| Hjulbredde | 110 mm |
| Plademål | 135 x 110 mm |
| Hulafstand | 105 x 80/75 mm |
| Pladehul-Ø | 11 mm |
| DOM-Ø | 111 mm |
| Udladning | 58 mm |
| Udfaldsdiameter | 280 mm |
| Byggehøjde | 205 mm |
| Temperaturinterval | - 20 / + 85 °C |
| Standard | EN 12532 |
| Vægt | 4.458 kg |
| Udfaldsradius | 140 mm |
| Hjulbane hårdhed | Shore A 68 |
| Belastning (dynamisk) | 350 kg |
| Belastning (statisk) | 700 kg |

Egenskaber/fordele

| | |
|-----------------|-----------|
| Rullemodstand | ● ● ● ○ ○ |
| Kørselsstøj | ● ● ● ● ● |
| Slid | ● ● ● ○ ○ |
| Rustbeskyttelse | ● ● ● ○ ○ |

Dimensioner

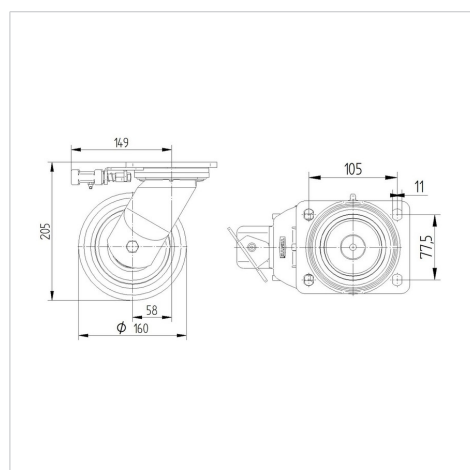

Struktur og montering

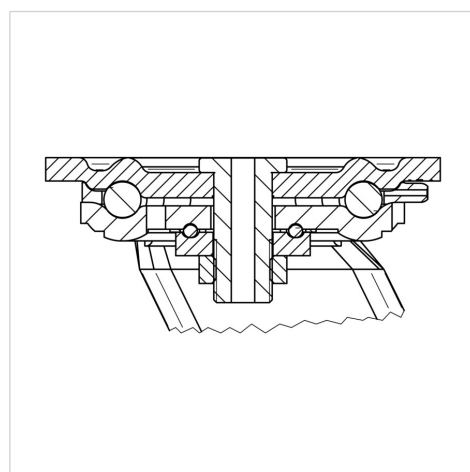

KAPPA

9681IEP160P63

EAN 4031582315530



BETTER MOBILITY. BETTER LIFE.

Struktur og montering

