

## DELTA TWIN

9940ETP065P41-100x100

EAN 4031582501162

回転キャスター、ハウジング：プレススチール、青色亜鉛メッキ、回転ヘッドは精密ボールベアリングシール付、ホイールはボルトナットにて固定、プレートによる取付け、ホイールセンサー：スチール、  
タイヤ：ポリウレタン、鋳物、精密ボールベアリング

TENTE

BETTER MOBILITY. BETTER LIFE.



Picture may differ from original product

## 技術データ

ホイール径	65 mm
ホイール幅	30 mm
キャスターの幅	92 mm
プレートサイズ	100 x 100,0 mm
プレート穴位置	105 x 78 mm
プレート穴径	10,5 mm
取付台座直径	73 mm
オフセット	25 mm
回転径	128 mm
取付高	111,5 mm
耐熱温度	- 30 / + 60 摂氏
規格	EN 12532
重さ	1.932 kg
回転半径	64 mm
タイヤの硬さ	shore D 42
耐荷重	400 kg
静荷重	800 kg

## Advantages at a glance

回転抵抗	● ● ● ○ ○
動作ノイズ	● ● ● ○ ○
摩擦	● ● ● ● ○
さび止め	● ● ● ○ ○

## Dimensions

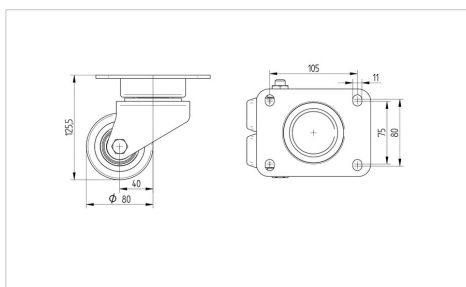

## Structure &amp; Mounting

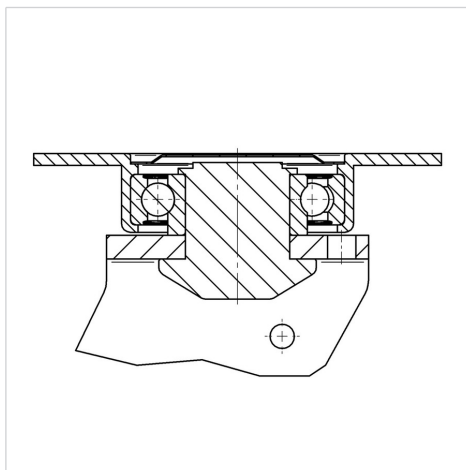

# DELTA TWIN

9940ETP065P41-100x100

EAN 4031582501162



BETTER MOBILITY. BETTER LIFE.

## Structure & Mounting

