

# DELTA TWIN

9948ITP200P63 SH80

EAN 4031582365931

固定脚轮, 高压钢制前叉, 蓝色镀锌, 带螺帽轮轴, 托板安装装置.  
铝制轮心,  
轮面: 聚亚安酯, 浇注成型, 精密滚珠轴承



BETTER MOBILITY. BETTER LIFE.



Picture may differ from original product

## 技术数据

|         |                 |
|---------|-----------------|
| 轮子直径    | 200 毫米          |
| 车轮宽度    | 50 毫米           |
| 脚轮宽度    | 157 毫米          |
| 托板尺寸    | 137 x 137,0 毫米  |
| 托板孔中心   | 105 x 80/75 毫米  |
| 托板孔     | 11 毫米           |
| 安装孔-直径  | 136 毫米          |
| 总高度     | 250 毫米          |
| 温度      | - 10 / + 60 摄氏度 |
| 标准      | EN 12532        |
| 重量      | 5.22 公斤         |
| 轮面硬度    | 支杆 A 80         |
| 动(力)载重量 | 750 公斤          |
| 静载重量    | 1500 公斤         |

## Dimensions

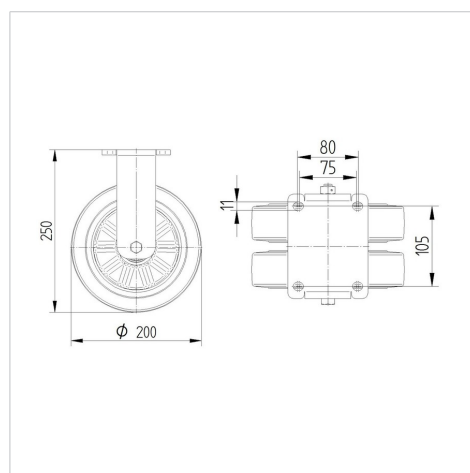

## Advantages at a glance

|      |           |
|------|-----------|
| 滚动阻力 | ● ● ● ○ ○ |
| 运动噪音 | ● ● ● ○ ○ |
| 磨损   | ● ● ● ● ○ |
| 防锈   | ● ● ● ○ ○ |

# DELTA TWIN

9948ITP200P63 SH80

EAN 4031582365931



BETTER MOBILITY. BETTER LIFE.

## Structure & Mounting

