

OMIKRON TWIN

9950TOP100P65

EAN 4031582316865

回転キャスター、ハウジングとプレート：溶接、亜鉛メッキ、青色パッシベーション、ダブルパーパスベアリングとテーパボールベアリング付きのシールされた回転ヘッド、ねじ付きキングピンとロック付ナットで、正確に締め付けられます。グリスニップルと一体化したダストリング。ナット付きホイール、プレートによる取付け。ホイールセンター：ポリアミド
重量物用、精密ボールベアリング

TENTE

BETTER MOBILITY. BETTER LIFE.



Picture may differ from original product

技術データ

| | |
|---------|----------------|
| ホイール径 | 100 mm |
| ホイール幅 | 50 mm |
| キャスターの幅 | 189 mm |
| プレートサイズ | 200 x 160 mm |
| プレート穴位置 | 160 x 120 mm |
| プレート穴径 | 15 mm |
| 取付台座直径 | 160 mm |
| オフセット | 40 mm |
| 回転径 | 207 mm |
| 取付高 | 180 mm |
| 耐熱温度 | - 40 / + 85 摂氏 |
| 規格 | EN 12533 |
| 重さ | 10.897 kg |
| 回転半径 | 103.5 mm |
| タイヤの硬さ | shore D 75 |
| 耐荷重 | 1440 kg |
| 静荷重 | 2880 kg |

Advantages at a glance

| | |
|-------|-----------|
| 回転抵抗 | ● ● ● ● ● |
| 動作ノイズ | ● ● ● ○ ○ |
| 摩擦 | ● ● ● ● ● |
| さび止め | ● ● ● ○ ○ |

Dimensions

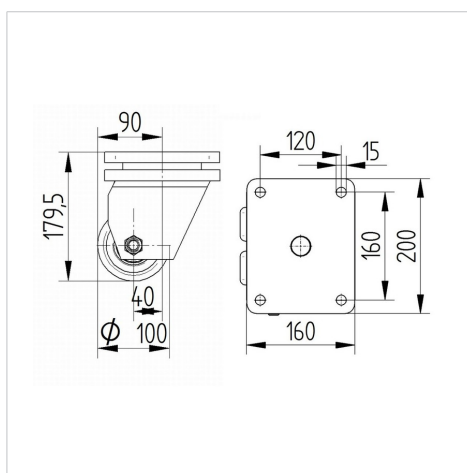

Structure & Mounting

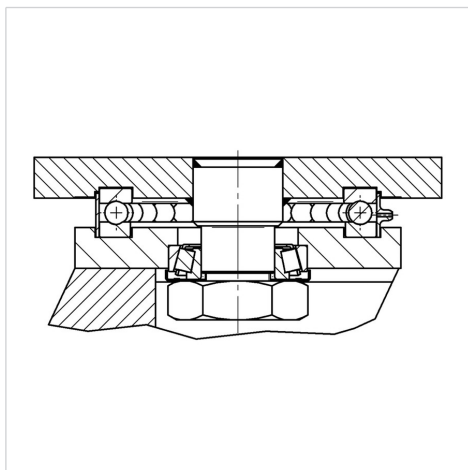

OMIKRON TWIN

9950TOP100P65

EAN 4031582316865



BETTER MOBILITY. BETTER LIFE.

Structure & Mounting

