

ELASTECH

IEP160x50-Ø20

EAN 4031582319705

Тяло на колело от алуминий, работна повърхнина от черна еластична гума, вулканизирана, прецизен сачмен лагер

TENTE

BETTER MOBILITY. BETTER LIFE.



Снимката може да се различава от оригиналния продукт

Технически данни

Диаметър на колело	160 мм
Ширина на гумите	50 мм
Отвор на оста-Ø	20 мм
Дължина на втулката	60 мм
Температура	- 20 / + 85 °C
Стандарт	EN 12532
Тегло	1.31 кг
Твърдост на работната повърхнина	Твърдост по Шор А 68
Динамична товароносимост	350 кг
Статична товароносимост	700 кг

Размери

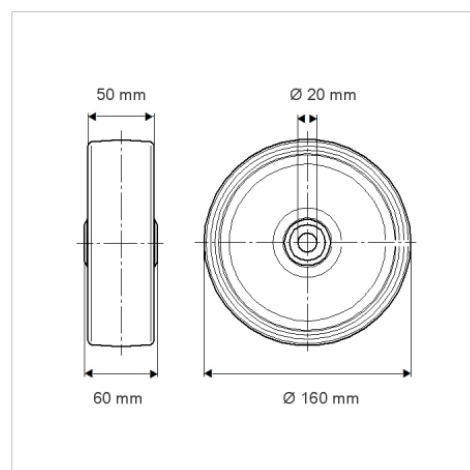

Бляскави предимства

Съпротивление при завъртане	● ● ● ○ ○
Шум при движение	● ● ● ○ ○
Износване	● ● ● ○ ○
Защита от ръжда	● ● ● ○ ○

Устройство и монтаж

