

# ELASTECH

IEP200x50-Ø20

EAN 4031582319736

Центр колеса из Алюминия, Протектор: черная эластичная шина, вулканизированная на основание, прецизионный шарикоподшипник

**TENTE**

BETTER MOBILITY. BETTER LIFE.



Picture may differ from original product

## Технические характеристики

Диаметр колеса	200 мм
Ширина колеса	50 мм
Отверстие оси Ø	20 мм
Длина втулки	60 мм
Температура	- 20 / + 85 °C
Стандарт	EN 12532
Вес	1.75 кг
Твердость протектора	твердость по Шору А 68
Допустимая динамическая нагрузка	450 кг
Допустимая статическая нагрузка	900 кг

## Advantages at a glance

Качество качения	● ● ● ○ ○
Шум движения	● ● ● ○ ○
Трение	● ● ● ○ ○
Коррозионная стойкость	● ● ● ○ ○

## Dimensions

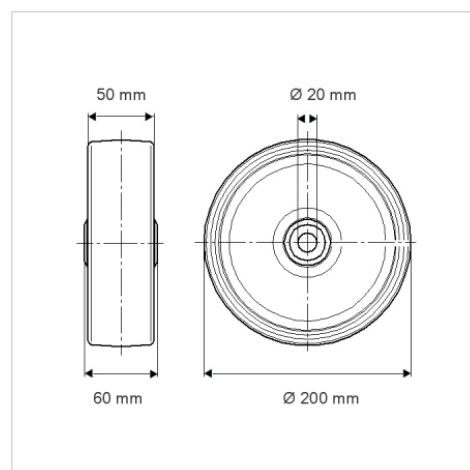

## Structure & Mounting

