

# ELASTECH

IEP250x50-Ø20

EAN 4031582319750

Центр колеса із алюмінію, протектор: чорна еластична шина, вулканізований, прецизійний шарикопідшипник

**TENTE**

BETTER MOBILITY. BETTER LIFE.



Picture may differ from original product

## Технічні характеристики

Діаметр колеса	250 MM
Ширина колеса	50 MM
Діаметр отвору осі	20 MM
Довжина ступиці	60 MM
Температура	- 20 / + 85 °C
Стандарт	EN 12532
Вага	2.37 кг
Міцність покриття	Міцність за Шором А 68
Вантажопідйомність	500 кг
допустиме навантаження (статичне)	1000 кг

## Advantages at a glance

Характеристики обертання	● ● ● ○ ○
Шум при переміщенні	● ● ● ○ ○
Тертя	● ● ● ○ ○
Стійкий до корозії	● ● ● ○ ○

## Dimensions

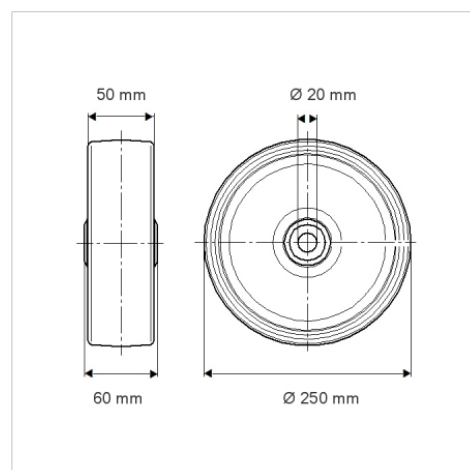

## Structure & Mounting

