

NOVATECH

ITP100x40- 8 HL45 incl. axle
accessory

EAN 4031582070293

ホイールセンター：アルミニウム
タイヤ：ポリウレタン、鋳物、精密ボールベアリング

TENTE

BETTER MOBILITY. BETTER LIFE.



Picture may differ from original product

技術データ

ホイール径	100 mm
ホイール幅	40 mm
車軸穴直径	8 mm
ハブの長さ	45 mm
耐熱温度	- 10 / + 60 摂氏
規格	EN 12532
重さ	0.502 kg
タイヤの硬さ	shore D 42
耐荷重	300 kg
静荷重	600 kg

Dimensions

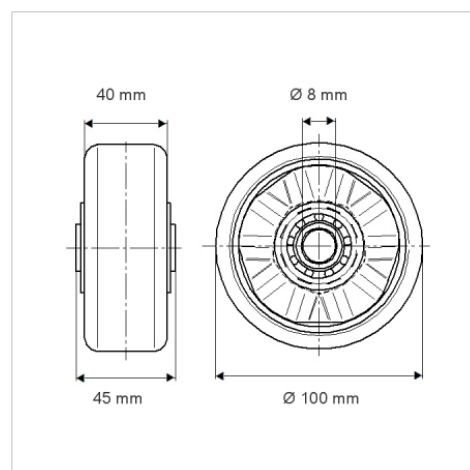

Advantages at a glance

回転抵抗	●	●	●	○	○
動作ノイズ	●	●	●	○	○
摩擦	●	●	●	●	○
さび止め	●	●	●	○	○