

NOVATECH

ITP100x40-Ø8 HL45 incl. axle accessory

EAN 4031582070293

Wielkern van aluminium met gegoten polyurethaan loopvlak, precisiekogellagers



BETTER MOBILITY. BETTER LIFE.



Foto kan afwijken van het originele product

Technische gegevens

Wieldiameter	100 mm
Wielbreedte	40 mm
Asgat-Ø	8 mm
Naaflengte	45 mm
Temperatuur	- 10 / + 60 °C
Standaard	EN 12532
Eigen gewicht	0.502 kg
Hardheid van de band	Shore D 42
Dyn. draagvermogen	300 kg
Statisch draagvermogen	600 kg

Afmetingen

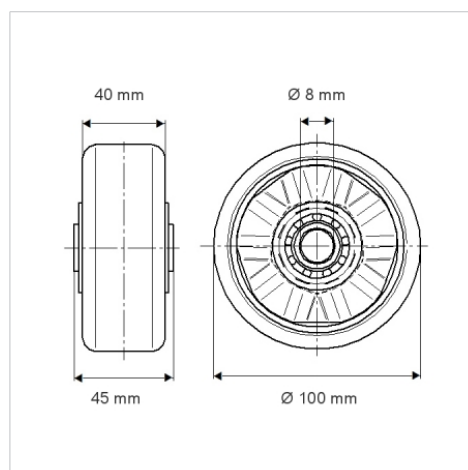

Kenmerken

Rolweerstand	● ● ● ○ ○
Verplaatsingsgeluid	● ● ● ○ ○
Strepen	● ● ● ● ○
Roest bescherming	● ● ● ○ ○