

# NOVATECH

STP250x100-Ø35 HL120

EAN 4031582322231

Wielkern van geperst zware staalplaat, gelakt, met gegoten polyurethaan loopvlak, wielnaaf op precisiekogellager



BETTER MOBILITY. BETTER LIFE.



Foto kan afwijken van het originele product

## Technische gegevens

Wieldiameter	250 mm
Wielbreedte	100 mm
Asgat-Ø	35 mm
Naaflengte	120 mm
Temperatuur	- 10 / + 60 °C
Standaard	EN 12533
Eigen gewicht	18.321 kg
Hardheid van de band	Shore D 42
Dyn. draagvermogen	2200 kg
Statisch draagvermogen	4400 kg

## Afmetingen

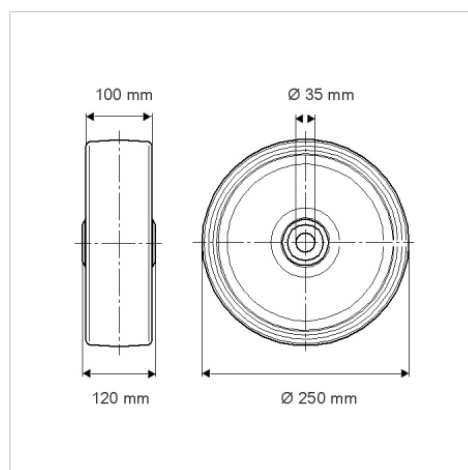

## Kenmerken

Rolweerstand	● ● ● ○ ○
Verplaatsingsgeluid	● ● ● ○ ○
Strepen	● ● ● ● ○
Roest bescherming	● ● ● ○ ○

## Structuur en montage

