

NOVATECH

STP500x100-Ø50 HL120

EAN 4031582322279

Wielkern van geperst zware staalplaat, gelakt, met gegoten polyurethaan loopvlak, wielnaaf op precisiekogellager



BETTER MOBILITY. BETTER LIFE.



Foto kan afwijken van het originele product

Technische gegevens

Wieldiameter	500 mm
Wielbreedte	100 mm
Asgat-Ø	50 mm
Naaflengte	120 mm
Temperatuur	- 10 / + 60 °C
Standaard	EN 12533
Eigen gewicht	50.507 kg
Hardheid van de band	Shore D 42
Dyn. draagvermogen	4000 kg
Statisch draagvermogen	8000 kg

Afmetingen

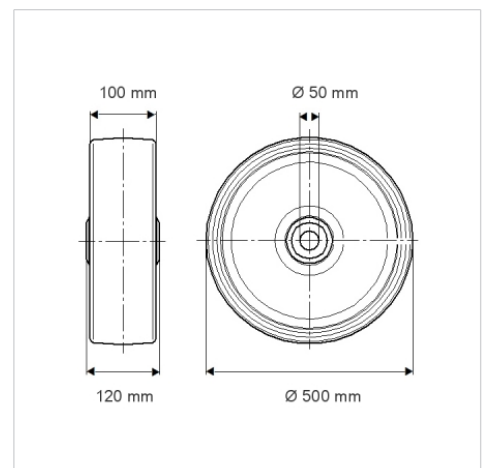

Kenmerken

Rolweerstand	● ● ● ○ ○
Verplaatsingsgeluid	● ● ● ○ ○
Strepen	● ● ● ● ○
Roest bescherming	● ● ● ○ ○

Structuur en montage

