

# NOVATECH

## STP500x150-Ø50 HL160

EAN 4031582322286

Nehéz kivitelű, préselt, lakkozott acéllemez keréktárcsa, öntött poliuretán futófelület, precíziós golyóscsapágy.

# TENTE

BETTER MOBILITY. BETTER LIFE.



A kép eltérhet az eredeti terméktől

### Műszaki adatok

|                        |                |
|------------------------|----------------|
| Keréktárcsa átmérő     | 500 mm         |
| Kerékszélesség         | 150 mm         |
| Tengelyfurat átmérője  | 50 mm          |
| Agyhossz               | 160 mm         |
| Hőtartomány            | - 10 / + 60 °C |
| Szabvány               | EN 12533       |
| Súly                   | 62.353 kg      |
| Futófelület keménysége | Shore D 42     |
| Terhelhetőség          | 5300 kg        |
| Statikus teherbírás    | 10600 kg       |

### Méretetek

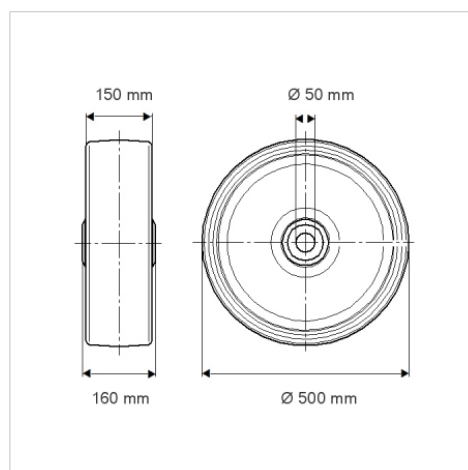

### Előnyök egy pillantással

|                       |           |
|-----------------------|-----------|
| Gördülési ellenállás  | ● ● ● ○ ○ |
| Mozgás közbeni zaj    | ● ● ● ○ ○ |
| Kopás                 | ● ● ● ● ○ |
| Rozsda elleni védelem | ● ● ● ○ ○ |

### Szerkezet és Szerelés

