

NOVATECH

STP500x150- 50 HL160

EAN 4031582322286

ホイールセンター：プレススチール、ラッカー塗装、重量物用、
 タイヤ：ポリウレタン、鋳物、精密ボールベアリング

TENTE

BETTER MOBILITY. BETTER LIFE.



Picture may differ from original product

技術データ

ホイール径	500 mm
ホイール幅	150 mm
車軸穴直径	50 mm
ハブの長さ	160 mm
耐熱温度	- 10 / + 60 摂氏
規格	EN 12533
重さ	62.353 kg
タイヤの硬さ	shore D 42
耐荷重	5300 kg
静荷重	10600 kg

Dimensions

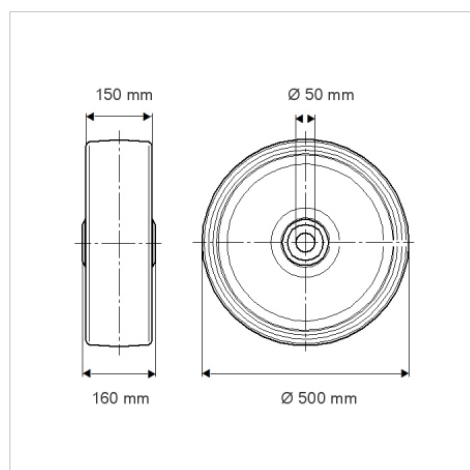

Advantages at a glance

回転抵抗	●	●	●	○	○
動作ノイズ	●	●	●	○	○
摩擦	●	●	●	●	○
さび止め	●	●	●	○	○

Structure & Mounting

