

NOVATECH

STP500x150-Ø50 HL160

EAN 4031582322286

Wielkern van geperst zware staalplaat, gelakt, met gegoten polyurethaan loopvlak, wielnaaf op precisiekogellager



BETTER MOBILITY. BETTER LIFE.



Foto kan afwijken van het originele product

Technische gegevens

Wieldiameter	500 mm
Wielbreedte	150 mm
Asgat-Ø	50 mm
Naaflengte	160 mm
Temperatuur	- 10 / + 60 °C
Standaard	EN 12533
Eigen gewicht	62.353 kg
Hardheid van de band	Shore D 42
Dyn. draagvermogen	5300 kg
Statisch draagvermogen	10600 kg

Afmetingen

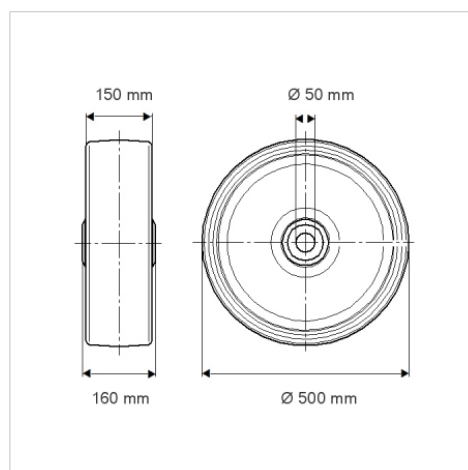

Kenmerken

Rolweerstand	● ● ● ○ ○
Verplaatsingsgeluid	● ● ● ○ ○
Strepen	● ● ● ● ○
Roest bescherming	● ● ● ○ ○

Structuur en montage

