

NOVATECH

STP500x150-Ø50 HL160

EAN 4031582322286

Piasta stalowa, lakierowana, wykonanie ciężkie. Bieżnia z lanego poliuretanu, łożyska kulkowe zwykłe.

TENTE

BETTER MOBILITY. BETTER LIFE.



Zdjęcie może różnić się od oryginalnego produktu.

Dane techniczne

Koło-Ø	500 mm
Szerokość koła	150 mm
Średnica osi - Ø	50 mm
Szerokość piasty	160 mm
Zakres temperatury	- 10 / + 60 °C
Standard	EN 12533
Masa	62.353 kg
Twardość bieżni	Shore D 42
Nośność dynamiczna	5300 kg
Nośność statyczna	10600 kg

Wymiary

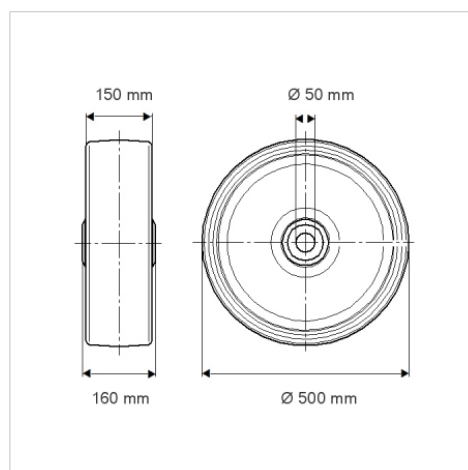

Zalety

Łatwość toczenia	● ● ● ○ ○
Hałas związany z ruchem	● ● ● ○ ○
Ścieranie	● ● ● ● ○
Ochrona przed rdzą	● ● ● ○ ○

Mocowanie

