

NOVATECH

STP500x80-Ø50 HL90

EAN 4031582322293

Piasta stalowa, lakierowana, wykonanie ciężkie. Bieżnia z lanego poliuretanu, łożyska kulkowe zwykłe.

TENTE

BETTER MOBILITY. BETTER LIFE.



Zdjęcie może różnić się od oryginalnego produktu.

Dane techniczne

| | |
|--------------------|----------------|
| Koło-Ø | 500 mm |
| Szerokość koła | 80 mm |
| Średnica osi - Ø | 50 mm |
| Szerokość piasty | 90 mm |
| Zakres temperatury | - 10 / + 60 °C |
| Standard | EN 12533 |
| Masa | 40.634 kg |
| Twardość bieżni | Shore D 42 |
| Nośność dynamiczna | 3200 kg |
| Nośność statyczna | 6400 kg |

Wymiary

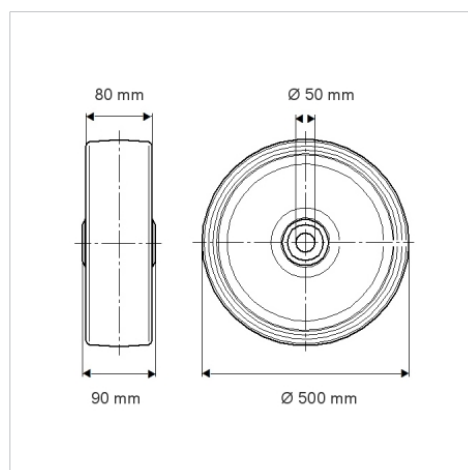

Zalety

| | |
|-------------------------|-----------|
| Łatwość toczenia | ● ● ● ○ ○ |
| Hałas związany z ruchem | ● ● ● ○ ○ |
| Ścieranie | ● ● ● ● ○ |
| Ochrona przed rdzą | ● ● ● ○ ○ |

Mocowanie

